

VERTICAL 20

BRAMA I FURTKA AUTOMATIC

ZEGGER



Zastosowanie

Furtki i bramy Zegger VERTICAL 20 doskonale sprawdzają się w przemysłowych i publicznych ogrodzeniach, zapewniając elegancki wygląd, prostotę i funkcjonalność. Dzięki swojej trwałości i odporności na warunki atmosferyczne, stanowią idealne rozwiązanie do zabezpieczenia posesji. Wypełnienie z profili spawanych pionowo stanowi doskonałą ochronę terenu działki.



Produkt zgodny z normami PN/EN



Produkt posiada 10 letnią gwarancję na ochronę przed korozją *



Produkt wykonany z wysokiej jakości stali



Produkt zawiera zabezpieczenie antykorozyjne ocynk + RAL



Produkt Polski

Opis produktu

Informacje o produkcie

Furtka i brama VERTICAL 20 Automatic to estetyczne i funkcjonalne rozwiązanie dla przemysłowych i publicznych posesji. W zestawie znajdują się słupy nośne, zawiasy oraz pełen komplet akcesoriów zamkowo – zawiasowych. Elementy te są zabezpieczone antykorozyjnie powłoką cynku oraz powłoką poliestrową. Podwójne zabezpieczenie przed korozją jest standardem wszystkich kolekcji Zegger VERTICAL, dodatkowo proces wytwarzania oparty jest na autorskiej technologii wytwarzania przyjaznej środowisku naturalnemu. Cechą charakterystyczną całej kolekcji są polerowane spawy, które nadają wyjątkowego eleganckiego stylu.

Zastosowanie

Produkty VERTICAL 20 wyróżnia wszechstronne zastosowanie zarówno na terenach przemysłowych i publicznych jak i prywatnych posesjach.

Dane techniczne

Bramy i furtki VERTICAL 20 Automatic są wykonane z profili o przekroju 40x40 mm. W zestawie znajdują się słupy montażowe o standardowym przekroju 100x100 mm, ramy są jednak dostosowane również do słupów o większym przekroju oraz do słupów wykonanych z bloczków betonowych. Wypełnienie stanowi profil o przekroju 20x20 mm, który jest spawany do konstrukcji bramy. Zarówno bramy, jak i furtki wyposażone są w zestaw zawiasowy. Do słupów nośnych dopasowane są wewnętrzne zaślepki wciskane, wykonane z tworzywa sztucznego. Dodatkowo do zestawu skrzydła bramy wchodzi, odbojnik dolny gumowy, odbojniki skrzydeł wkręcane do dolnej części bramy, do furtki w standardzie dodawana jest gałka-gałka ze stali nierdzewnej oraz kasetka elektrozaczełu.



Furtka Vertical 20 Automatic
Wypełnienie: profil 20 x 20 [mm]



Brama dwuskrzydłowa Vertical 20 Automatic
Wypełnienie: profil 20 x 20 [mm]

Kolory standardowe

RAL 7016	RAL 9005	RAL 6005	Ocynk Ogniowy
Grafitowy	Czarny	Zielony	Srebrny

*paleta kolorów niestandardowych na zapytanie

Specyfikacja techniczna

Brama dwuskrzydłowa ZEGGER VERTICAL 20 pod automat

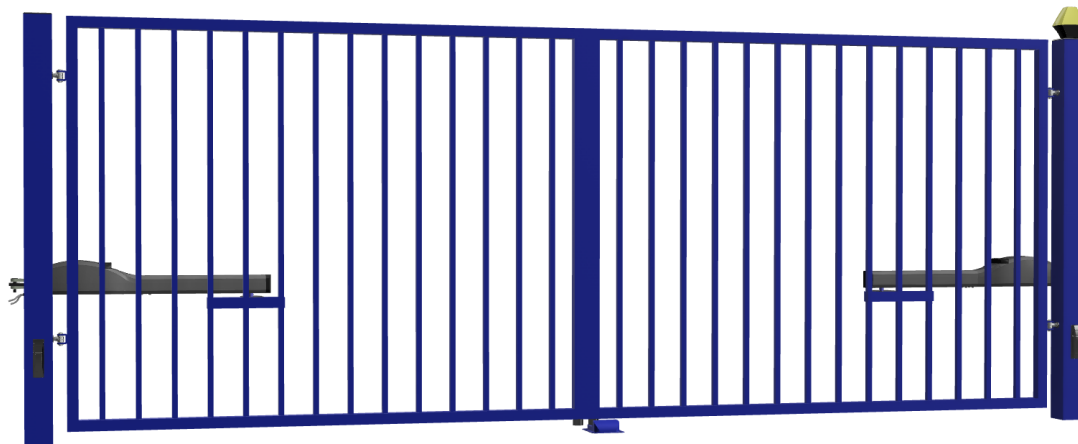

Wysokość skrzydła bramy (H)[mm]	Szerokość bramy (L)[mm]	Szerokość skrzydła (l) [mm]	Prześwit między słupem a skrzydłem (p1) [mm]	Wymiary słupa do wysokości 1500 (Hs) [mm]	Wymiary słupa powyżej wysokości 1510 (Hs) [mm]	Prześwit między skrzydłem a podłożem [mm]	Wysokość belki wzmocnionej pod automat (hb) [mm]	Wymiary montażowe automatu do bramy (la)
1200	3000	1440	50-55	100x100x2000	100x100x2500	50	440	Zgodne z wytycznymi producenta automatów
1500	3500	1690	50-55	100x100x2000	100x100x2500	50	440	
1700	4000	1940	50-55	100x100x2000	100x100x2500	50	440	
	4500	2190	50-55	100x100x2000	100x100x2500	50	440	
	5000	2440	50-55	100x100x2000	100x100x2500	50	440	

Uwaga, wymiary montażowe są wymiarami sugerowanymi przez producenta, zaleca się zawsze je zweryfikować ze stanem rzeczywistym przed montażem poszczególnych elementów.

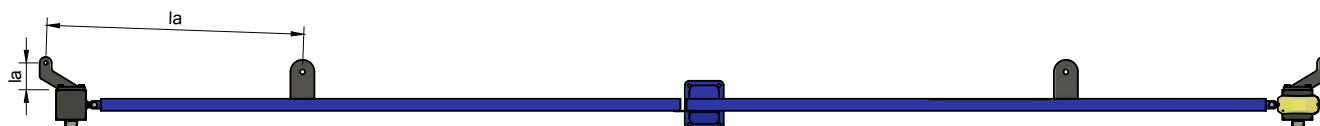
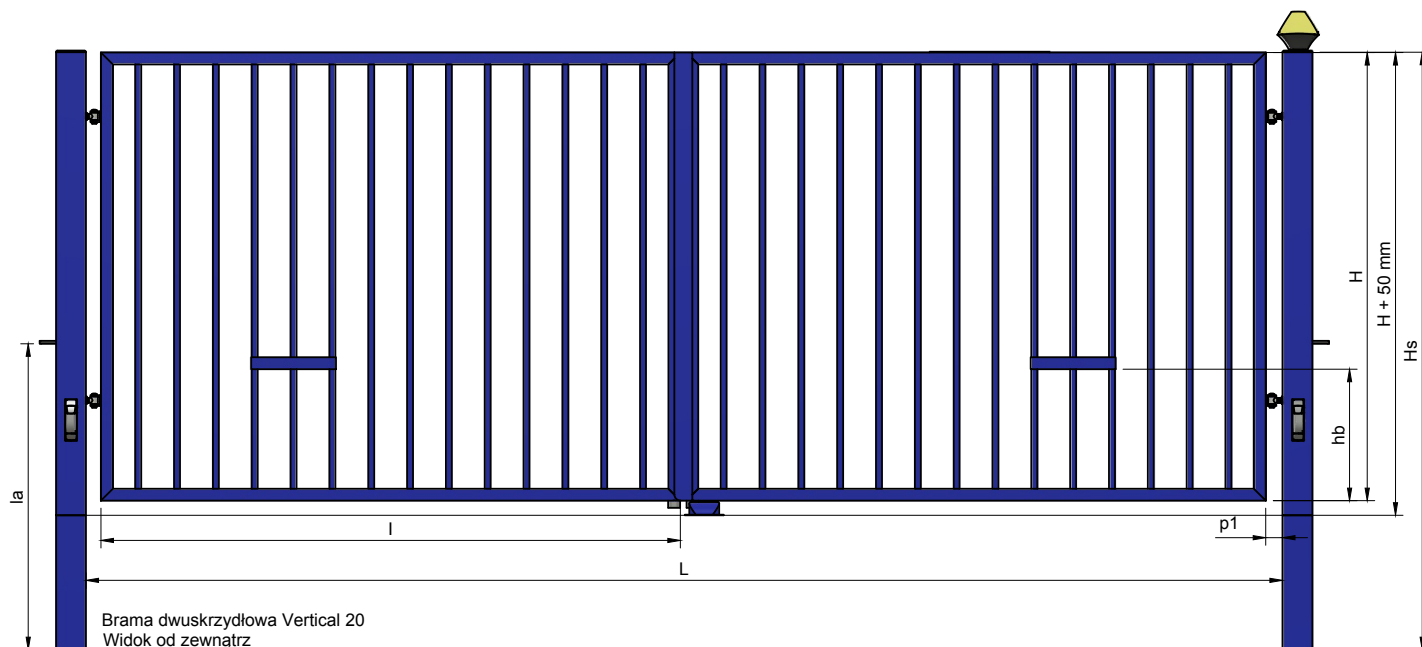

Wyposażenie standardowe

I.p	Nazwa części	Automatic
1	Lewe skrzydło bramy, rama skrzydła w konstrukcji z profili 40x40 [mm], profil 20x20 spawany w ramie	☑
2	Prawe skrzydło bramy, rama skrzydła w konstrukcji z profili 40x40 [mm], profil 20x20 spawany w ramie	☑
3	Lewy słup z nitonakrętką o przekroju 100 x 100 z otworami pod przewody	☑
4	Prawy słup z nitonakrętką o przekroju 100 x 100 z otworami pod przewody	☑
5	2 x zaślepka wewnętrzna do słupa nośnego	☑
6	4 x zawias regulowany M16*	☑
7	Odbojnik gumowy dolny bramy skrzydłowej	☑
8	2 x odbój skrzydła bramy wkręcany	☑
9	Uchwyt pod automat mocowany do skrzydła bramy	◆
10	Uchwyt pod automat mocowany do słupa nośnego	◆
11	Automat do bramy skrzydłowej	◆
12	2 x fotokomórka	◆
13	Lampa / sygnalizator świetlny	◆
14	Profil wzmocniony pod mocowanie automatu 40 x 40 mm, (spawany do profili pionowych)	☑
15	Centralka sterująca	◆
16	Odbojniki otwarcia skrzydeł bramy (w przypadku automatów w których brak funkcji w mechanizmie)	◆
Powłoka antykorozyjna		
17	Zabezpieczenie antykorozyjne ocynk galwaniczny + RAL standard	☑
18	Zabezpieczenie antykorozyjne ocynk ogniowy	◆
19	Inny kolor z palety RAL (opcja dodatkowa)	◆
Dyrektywy i normy		
20	Zgodne z normą EN 12341 - 1	☑
21	Techniczna deklaracja zgodności producenta	☑

*w przypadku skrzydeł mocowanych do konstrukcji z bloczków, zawiasy wydawane są z płytkami montażowymi

☑ występuje w standardzie ◆ opcja dodatkowa

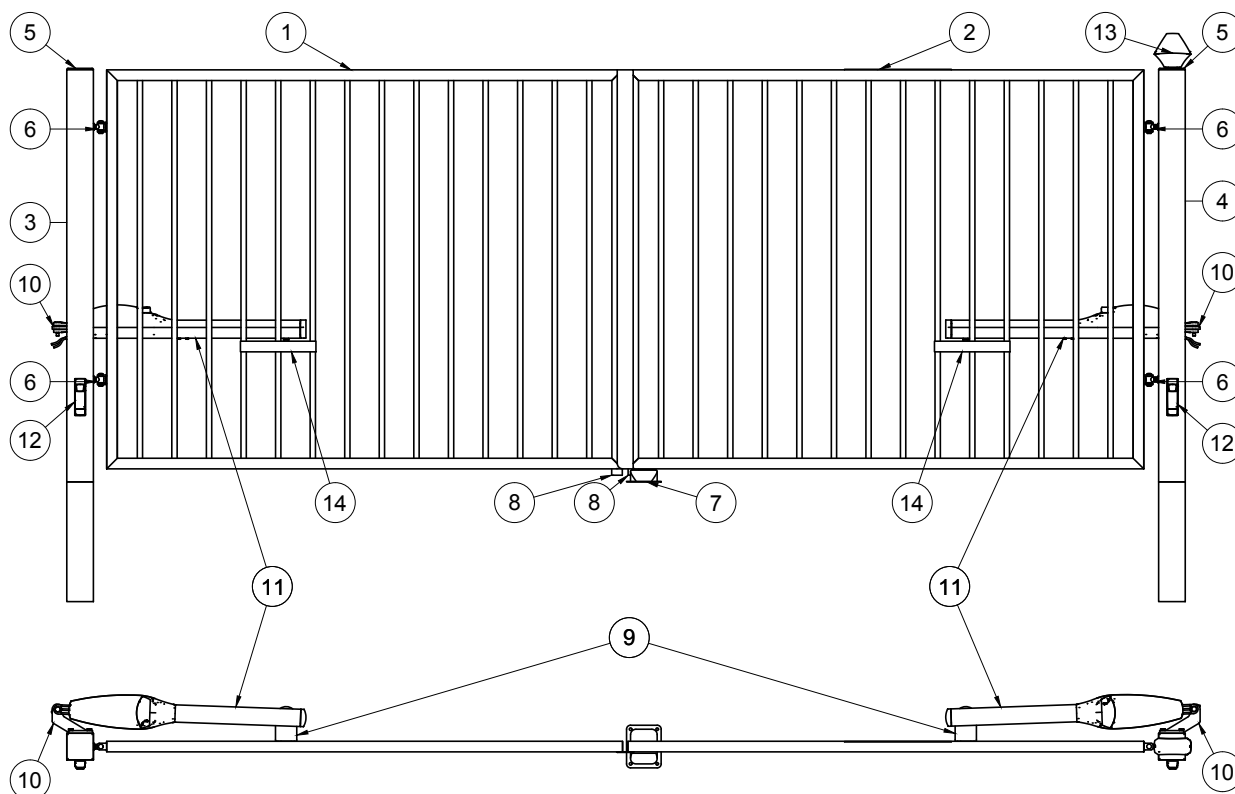

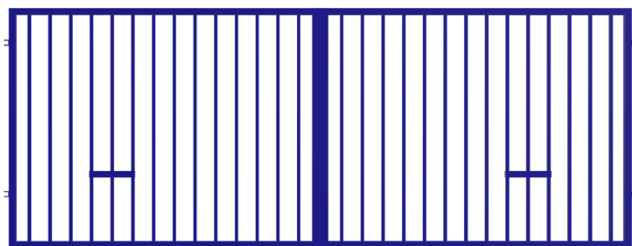

1. Lewe skrzydło bramy z belką wzmocnioną pod automat
2. Prawe skrzydło bramy z belką wzmocnioną pod automat

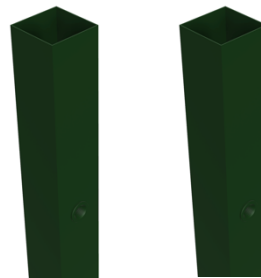

3. Lewy słupek z nitonakrętką i otworami pod przewody
4. Prawy słupek z nitonakrętką i otworami pod przewody

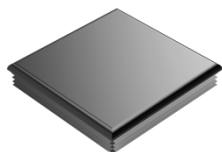

5. Zaślepka wewnętrzna wciskana



6. 4 x zawias regulowany M16

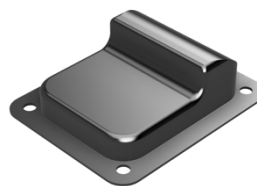

7. Odbojnik stalowy dolny do bramy skrzydłowej



8. 2 x odbój wkręcany skrzydła bramy

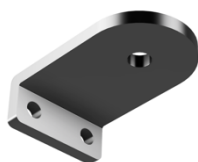

9. Uchwyt pod automat mocowany do skrzydła



10. Uchwyt pod automat mocowany do słupa



11. Automat do bramy skrzydłowej

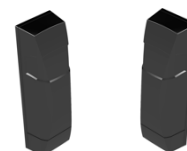

12. 2 x fotokomórka

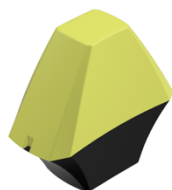

13. Lampa / sygnalizator świetlny



14. Wzmocniony profil pod mocowanie automatu

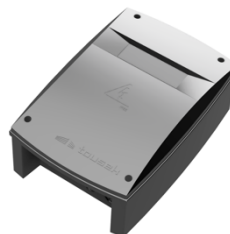

15. Centralka sterująca

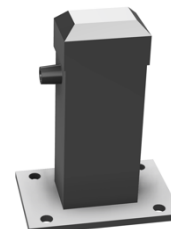

16. Odbojnik otwarcia skrzydeł bramy

Specyfikacja techniczna

Furtka Zegger VERTICAL 20 Automatic

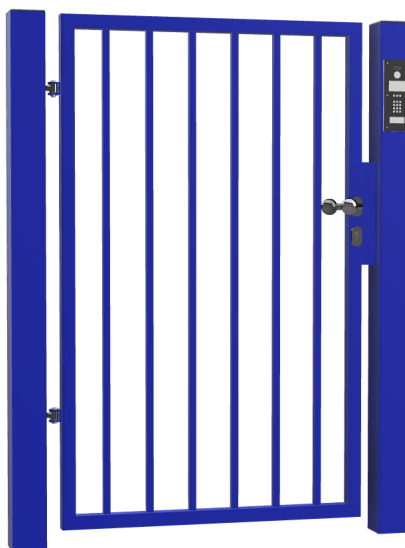

Wysokość skrzydła furtki (H) [mm]	Szerokość światła furtki (L) [mm]	Szerokość skrzydła (l) [mm]	Prześwit między słupem zawiasowym a skrzydłem (p1) [mm]	Prześwit między słupem odbojnikowym a furtką (p2) [mm]	Wymiary słupa (Hs) [mm]	Prześwit między skrzydłem a podłożem [mm]
1200 1500	1020 / 1220	920 / 1120	45	55	80x80x2000	50
1700			45	55	80x80x2500	50

Uwaga, wymiary montażowe są wymiarami sugerowanymi przez producenta, zaleca się zawsze je zweryfikować ze stanem rzeczywistym przed montażem poszczególnych elementów.

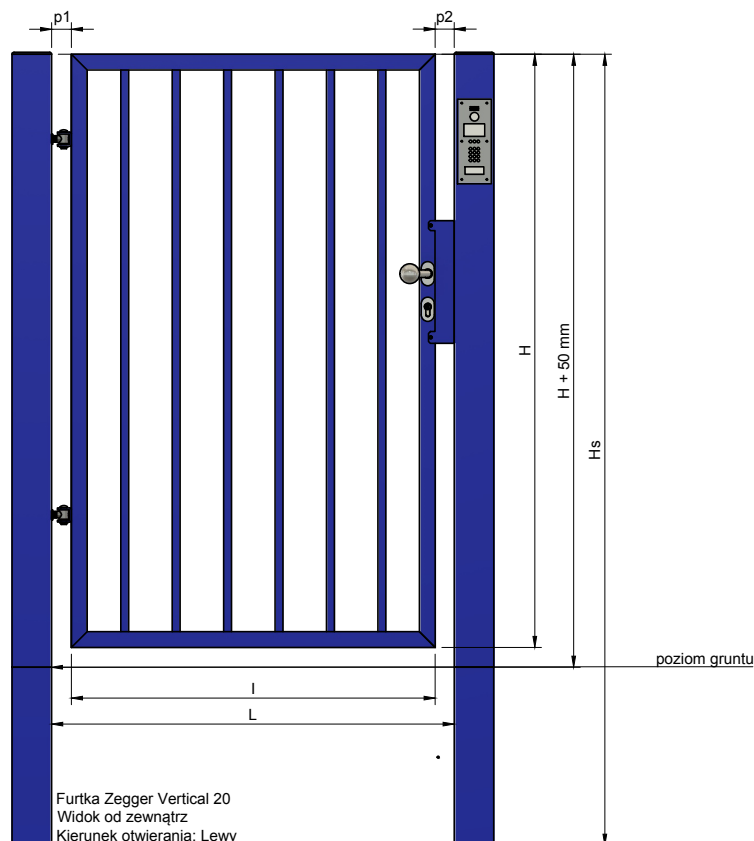

Wyposażenie standardowe

I.p	Nazwa części	Automatic
1	Rama skrzydła w konstrukcji z profili 40x40 [mm]	☑
	Wypełnienie: profil stalowy 20 x 20 [mm] spawany do konstrukcji ramy	☑
2	1 x Słup z nitonakrętkami standardowy o przekroju jak w tabeli str. 6	☑
3	1 x Słup odbojnikowy standardowy o przekroju jak w tabeli str. 6	☑
4	2 x Zaślepka wewnętrzna do słupów	☑
5	2 x zawias regulowany M16*	☑
6	Zamek patentowy kpl. ze śrubami montażowymi	☑
7	Wkładka bębnekowa mosiądz - nikiel	☑
8	Gałka - gałka AISI (stal nierdzewna) kpl. z zaślepkami na wkładkę bębnekową	☑
8a	Pochwyty dwustronny stal nierdzewna,	◆
9	Kasetka elektrozaczełu z odbojnikiem	☑
10	Elektrozaczep	◆
11	Domofon / wideodomofon	◆
12	Kierunek otwierania furtki patrząc od ulicy: lewa do wewnątrz (L), prawa do wewnątrz (P)	☑
Powłoka antykorozyjna		
13	Zabezpieczenie antykorozyjne ocynk galwaniczny + RAL standard	☑
14	Zabezpieczenie antykorozyjne ocynk ogniowy	
15	Inny kolor z palety RAL (opcja dodatkowa)	◆
Dyrektywy i normy		
16	Zgodne z normą EN 12341 - 1	☑
17	Techniczna deklaracja zgodności producenta	☑

*w przypadku skrzydeł mocowanych do konstrukcji z bloczków, zawiasy wydawane są z płytkami montażowymi

☑ występuje w standardzie ◆ opcja dodatkowa

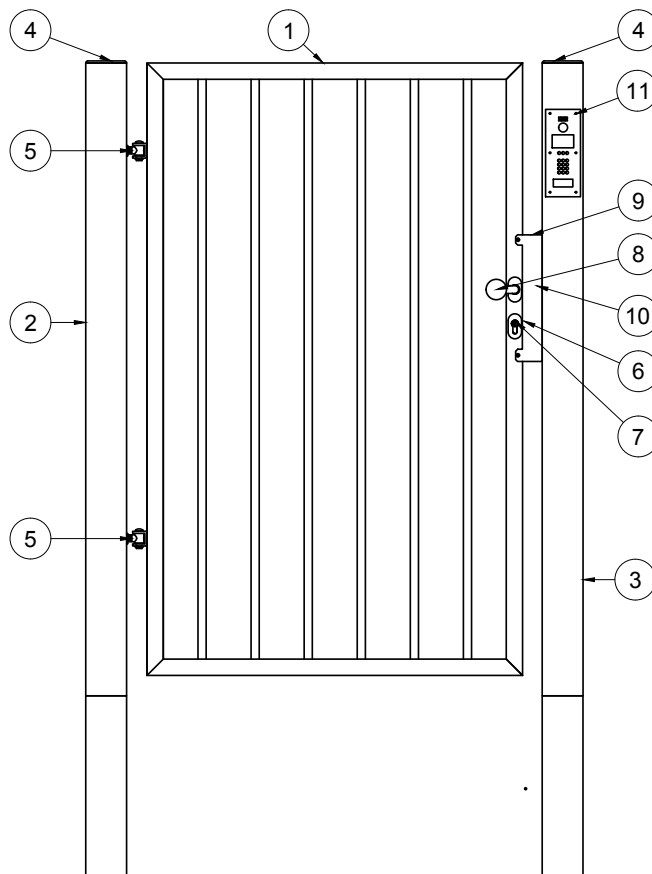

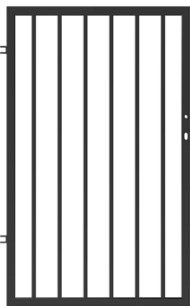

1. Rama skrzydła w konstrukcji 40x40 [mm]
Wypełnienie: profil 20 x 20 spawany w konstrukcji ramy



3. Słupek z nitonakrętką o przekroju i wysokości zgodnej z tabelą ze strony nr 6



2. Słupek odbojnikowy gładki o przekroju i wysokości zgodnej z tabelą ze strony nr 6

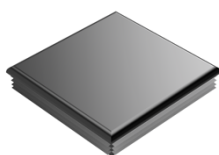

4. Zaślepka wewnętrzna wciskana



5. Zawias regulowany M16



6. Zamek patentowy ZW 22/90



7. Wkładka bębnowa mosiądz - niekiel 30/30



8. Gałka - gałka w kpl. z zaślepką na wkładkę bębnową



- 8a. Pochwył dwustronny nierdzewny



9. Kasetka elektrozaczełu „315”
10. Elektrozaczep



11. Domofon / wideodomofon

Automatyka

Nasze produkty spełniają najwyższe standardy jakości i bezpieczeństwa, co zapewnia komfort i niezawodność użytkowania na co dzień. Wybierając nasze bramy automatyczne, mają Państwo pewność, że wszystkie elementy są ze sobą w pełni kompatybilne, co przekłada się na ich długą żywotność i bezawaryjność.

Kompatybilność:

Nasze bramy automatyczne są kompatybilne z większością automatów do bram przesuwnych dostępnych na rynku. Dla zapewnienia pełnej funkcjonalności oraz niezawodności działania, zalecamy wybór naszych rekomendowanych automatów. Bramy, które produkujemy, są testowane właśnie na automatach, które proponujemy, co gwarantuje ich bezproblemowe działanie.

Integracja i Personalizacja:

Dzięki współpracy z wyselekcjonowaną grupą producentów automatów, jesteśmy w stanie zintegrować bramę zgodnie z indywidualnymi potrzebami naszych klientów. Nasze rozwiązania są elastyczne i mogą być dostosowane do specyficznych wymagań każdego użytkownika.

Bezpieczeństwo:

Zalecamy wyposażenie bramy we wszystkie niezbędne komponenty zapewniające bezpieczne korzystanie. W skład zestawu powinny wchodzić: automat wraz z centralką sterującą, fotokomórka, lampa lub sygnalizator świetlny, odbojnik otwarcia bramy zapewniające jej prawidłowe zatrzymanie się podczas otwarcia.

Charakterystyka napędów zalecanych do bram skrzydłowych

Model bramy	Model napędu	Intensywność pracy	Zasilanie silnika	Prędkość posuwu	Centralka sterująca	Aplikacja	W zestawie	Pozycje krańcowe
Bramy skrzydłowe Zegger VERTICAL	Tousek SWING X	Posesja prywatna	230 V	11 mm/sek.	TAK	Dodatkowy moduł	2 x pilot 1 x kpl. fotokomórka	Ustawienie w pamięci napędu
	CAME AXI	Praca intensywna	230 V	15 sek. do 90st.	TAK	Dodatkowy moduł	1 x pilot 1 x kpl. fotokomórka	Odbojniki krańcowe

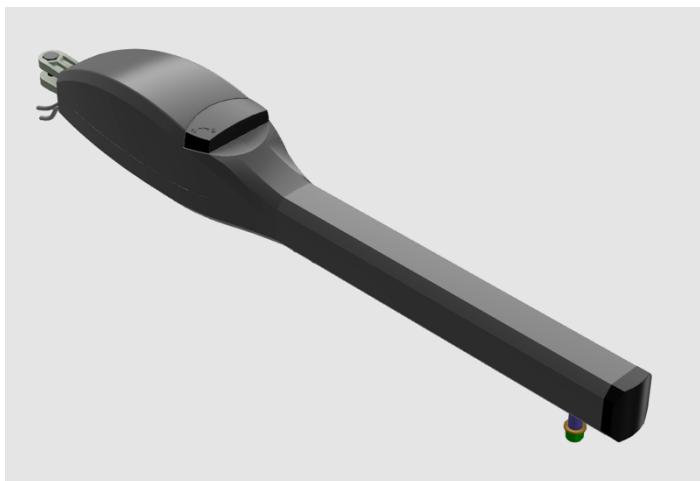

Automat bramy skrzydłowej
SWING X

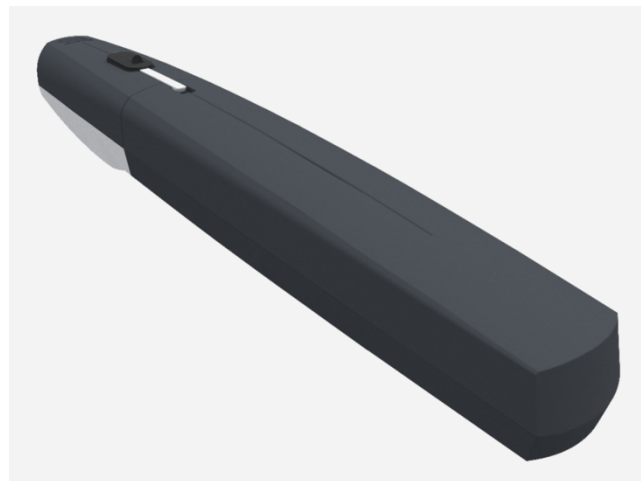

Automat bramy skrzydłowej
AXI



Producent małej architektury

Zegger to producent ogrodzeń specjalizujący się w dostarczaniu wysokiej jakości systemów ogrodzeniowych, które można uznać za małą architekturę. Nasze ogrodzenia cechują się modernistycznym wzornictwem oraz wzornictwem przemysłowym, łącząc w sobie prostotę z funkcjonalnością.

Stosujemy zasadę „forma wynika z funkcji”, dzięki czemu nasze produkty są nie tylko estetyczne, ale również funkcjonalne i trwałe. Z naszej oferty skorzystać mogą zarówno firmy, jak i indywidualni klienci poszukujący niezawodnych i trwałych rozwiązań. Nasze ogrodzenia cechują się nie tylko funkcjonalnością, ale również estetyką wykonania.

Biuro

Zegger Sp. z o.o.
Ul. Lęborska 3B
80-386 Gdańsk

Produkcja

Ul. Skandynawska 23
84-120 Władysławowo



Produkty zaprezentowane w materiale niejednokrotnie posiadają wyposażenie specjalnie i nie zawsze są zgodne z wykonaniem standardowym. Prezentowane rysunki są rysunkami poglądowymi i mogą różnić się częściowo od wyglądu rzeczywistego. Karta techniczna nie stanowi oferty w rozumieniu Kodeksu Cywilnego. Producent zastrzega sobie prawo do dokonywania zmian, UWAGA: Kolory i wybarwienia szkła zaprezentowane w karcie technicznej należy traktować wyłącznie poglądowo. Wszelkie prawa zastrzeżone, Powielanie i wykorzystywanie również częściowo tylko za zgodą ZEGGER TECH Sp. z o.o.