

# HORIZONTAL 200

## BRAMA I FURTKA AUTOMATIC

ZEGGER



### Zastosowanie

Furtki i bramy Zegger HORIZONTAL 200 Automatic doskonale sprawdzają się w nowoczesnych ogrodzeniach, zapewniając elegancki wygląd, prostotę i funkcjonalność. Dzięki swojej trwałości i odporności na warunki atmosferyczne, stanowią idealne rozwiązanie do zabezpieczenia posesji prywatnych. Wypełnienie palisadowe nadaje nieruchomości ekskluzywnego charakteru.



Produkt zgodny z normami PN/EN



Produkt zawiera zabezpieczenie antykorozyjne ocynk + RAL



Produkt posiada 10 letnią gwarancję na ochronę przed korozją \*



Produkt Polski



Produkt wykonany z wysokiej jakości stali

## Opis produktu

### Informacje o produkcie

Furtka i brama HORIZONTAL 200 Automatic to estetyczne i funkcjonalne rozwiązanie dla prywatnych posesji. W zestawie znajdują się słupy nośne, zawiasy oraz pełen komplet akcesoriów. Elementy te są zabezpieczone antykorozyjnie powłoką cynku oraz powłoką poliestrową. Podwójne zabezpieczenie przed korozją jest standardem wszystkich kolekcji Zegger HORIZONTAL, dodatkowo proces wytwarzania oparty jest na autorskiej technologii wytwarzania przyjaznej środowisku naturalnemu. Cechą charakterystyczną całej kolekcji są polerowane spawy, które nadają wyjątkowego eleganckiego stylu.

### Zastosowanie

Produkty HORIZONTAL 200 wyróżnia wszechstronne zastosowanie zarówno na terenach prywatnych, jak również w obszarze działalności publicznej i deweloperskiej.

## Dane techniczne

Bramy i furtki HORIZONTAL 200 Automatic są wykonane z profili o przekroju 60x40 mm. W zestawie znajdują się słupy montażowe o standardowym przekroju 100x100 mm, ramy są jednak dostosowane również do słupów o większym przekroju oraz do słupów wykonanych z bloczków betonowych. Wypełnienie stanowi profil o przekroju 200x20 mm, który jest spawany do konstrukcji bramy. Zarówno bramy, jak i furtki wyposażone są w zestaw zawiasowy. Do słupów nośnych dopasowane są wewnętrzne zaślepki wciskane, wykonane z tworzywa sztucznego. Dodatkowo do zestawu skrzydła bramy zastosowano, odbojnik dolny gumowy, odbojniki skrzydeł skręcane do dolnej części bramy, do furtki w standardzie dodawana jest klamka-gałka ze stali nierdzewnej oraz kasetka elektrozaczepu.



Furtka Horizontal 200 Automatic PREMIUM  
Wypełnienie: profil 200 x 20 [mm]



Brama dwuskrzydłowa Horizontal 200 Automatic PREMIUM  
Wypełnienie: profil 200 x 20 [mm]

## Kolory standardowe

<b>RAL 7016</b>	<b>RAL 9005</b>	<b>RAL 6005</b>	<b>RAL 8017</b>
<b>Grafitowy</b>	<b>Czarny</b>	<b>Zielony</b>	<b>Ciemny brąz</b>

\*paleta kolorów niestandardowych na zapytanie

## Specyfikacja techniczna

### Brama dwuskrzydłowa ZEGGER HORIZONTAL 200 Automatic

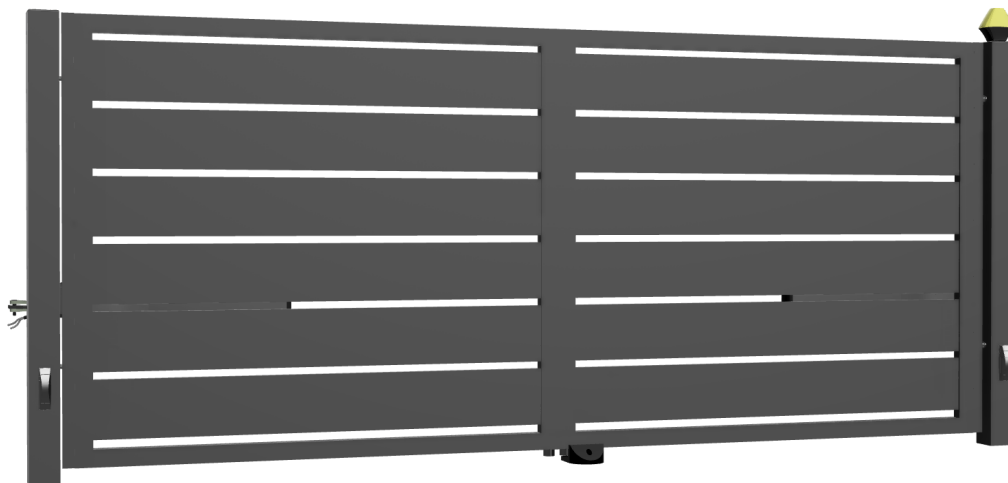

Wysokość skrzydła bramy (H)[mm]	Szerokość bramy (L)[mm]	Szerokość skrzydła (l) [mm]	Prześwit między słupem a skrzydłem (p1) [mm]	Wymiary słupa do wysokości 1500 (Hs) [mm]	Wymiary słupa powyżej wysokości 1510 (Hs) [mm]	Prześwit między skrzydłem a podłożem [mm]	Wysokość belki wzmocnionej pod automat (hb) [mm]	Wymiary montażowe automatu do bramy (la)
1270	3000	1440	50-55	100x100x2000	100x100x2500	50	315	Zgodne z wytycznymi producenta automatów
1500	3500	1690	50-55	100x100x2000	100x100x2500	50	315	
1725	4000	1940	50-55	100x100x2000	100x100x2500	50	315	
	4500	2190	50-55	100x100x2000	100x100x2500	50	315	
	5000	2440	50-55	100x100x2000	100x100x2500	50	315	

Uwaga, wymiary montażowe są wymiarami sugerowanymi przez producenta, zaleca się zawsze je zweryfikować ze stanem rzeczywistym przed montażem poszczególnych elementów.

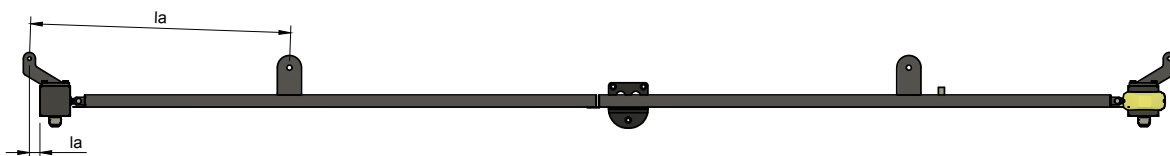
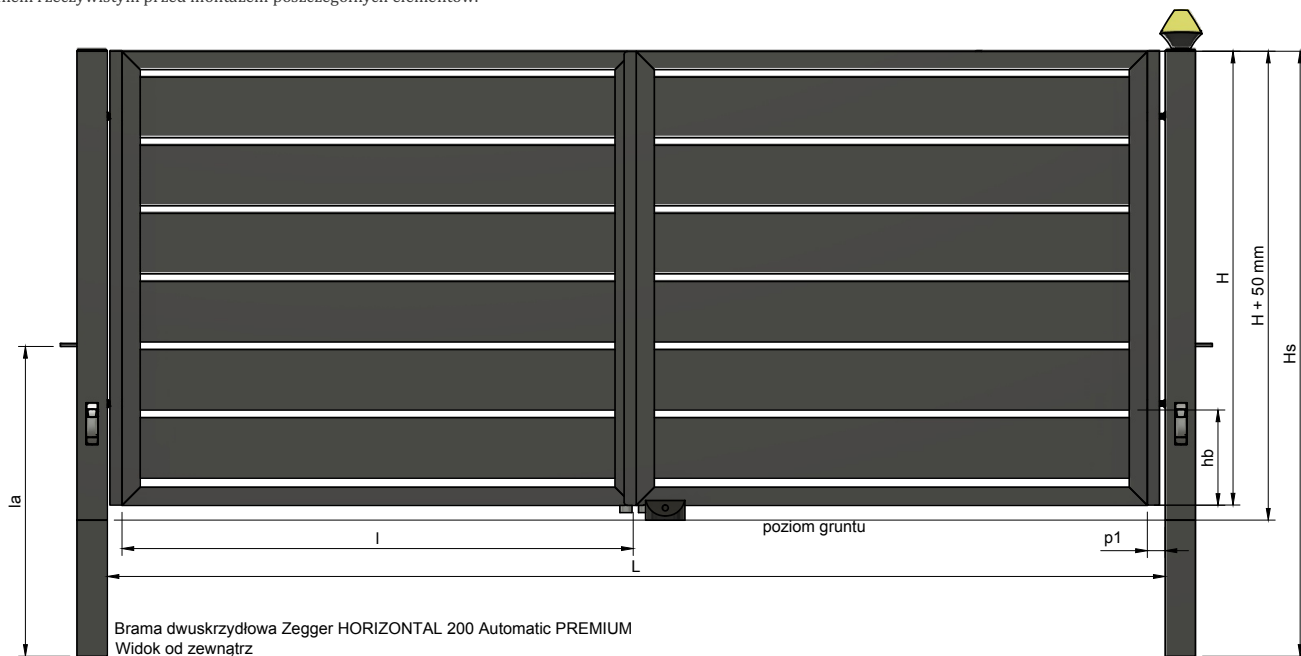

## Wyposażenie standardowe

I.p	Nazwa części	Automatic
1	Lewe skrzydło bramy, rama skrzydła w konstrukcji z profili 60x40 [mm], profil 200x20 spawany w ramie	☑
2	Prawe skrzydło bramy, rama skrzydła w konstrukcji z profili 60x40 [mm], profil 200x20 spawany w ramie	☑
3	Lewy słup z nitonakrętką o przekroju 100 x 100 z otworami pod przewody	☑
4	Prawy słup z nitonakrętką o przekroju 100 x 100 z otworami pod przewody	☑
5	2 x zaślepka wewnętrzna do słupa nośnego	☑
6	4 x zawias regulowany M16*	☑
7	Odbojnik gumowy dolny bramy skrzydłowej	☑
8	2 x odbój skrzydła bramy wkręcany	☑
9	Uchwyt pod automat mocowany do skrzydła bramy	◆
10	Uchwyt pod automat mocowany do słupa nośnego	◆
11	Automat do bramy skrzydłowej	◆
12	2 x fotokomórka	◆
13	Lampa / sygnalizator świetlny	◆
14	Listwa maskująca lewa	◆
15	Listwa maskująca prawa	◆
16	Centralka sterująca	◆
17	Odbojniki otwarcia skrzydeł bramy (w przypadku automatów, w których brak funkcji w mechanizmie)	◆
<b>Powłoka antykorozyjna</b>		
18	Zabezpieczenie antykorozyjne ocynk galwaniczny + RAL standard	☑
19	Inny kolor z palety RAL (opcja dodatkowa)	◆
<b>Dyrektywy i normy</b>		
20	Zgodne z normą EN 12341 - 1	☑
21	Techniczna deklaracja zgodności producenta	☑

\*w przypadku skrzydeł mocowanych do konstrukcji z bloczków, zawiasy wydawane są z płytkami montażowymi

☑ występuje w standardzie    ◆ opcja dodatkowa

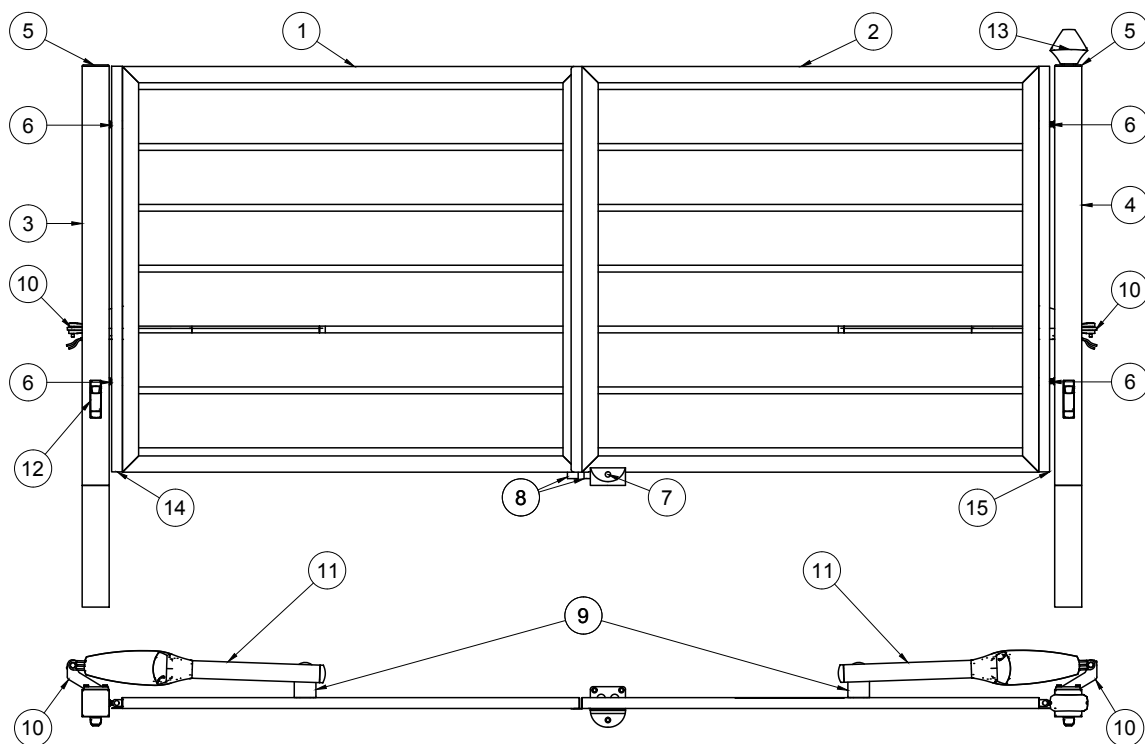

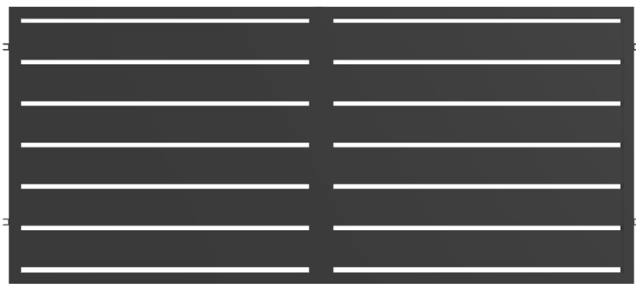

1. Lewe skrzydło bramy z belką wzmocnioną pod automat
2. Prawe skrzydło bramy z belką w wzmocnioną pod automat

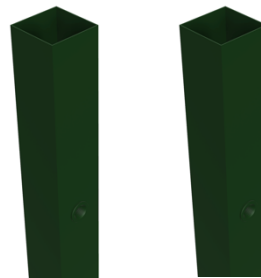

3. Lewy słupek z nitonakrętką i otworami pod przewody
4. Prawy słupek z nitonakrętką i otworami pod przewody

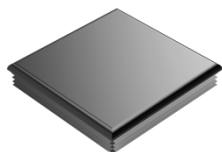

5. Zaślepka wewnętrzna wciskana



6. 4 x zawias regulowany M16

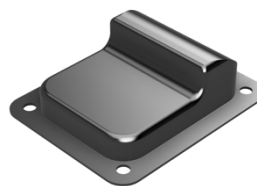

7. Odbojnik stalowy dolny do bramy skrzydłowej



8. 2 x odbój wkręcany skrzydła bramy

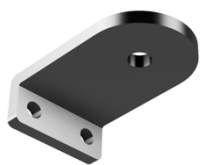

9. Uchwyt pod automat mocowany do skrzydła



10. Uchwyt pod automat mocowany do słupa



11. Automat do bramy skrzydłowej

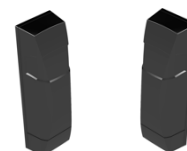

12. 2 x fotokomórka

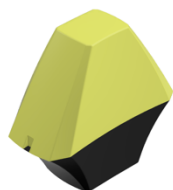

13. Lampa / sygnalizator świetlny



14. Listwa maskująca lewa
15. Listwa maskująca prawa



16. Centralka sterująca

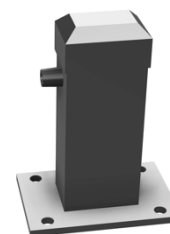

17. Odbojnik otwarcia skrzydeł bramy

## Specyfikacja techniczna

### Furtka Zegger HORIZONTAL 200 Automatic



Wysokość skrzydła furtki (H) [mm]	Szerokość światła furtki (L) [mm]	Szerokość skrzydła (l) [mm]	Prześwit między słupem zawiasowym a skrzydłem (p1) [mm]	Prześwit między słupem odbojnikowym a furtką (p2) [mm]	Wymiary słupa (Hs) [mm]	Prześwit między skrzydłem a podłożem [mm]
1270 1500 1725	1020 / 1220	920 / 1120	45	55	80x80x2000	50
			45	55	80x80x2500	50

Uwaga, wymiary montażowe są wymiarami sugerowanymi przez producenta, zaleca się zawsze je zweryfikować ze stanem rzeczywistym przed montażem poszczególnych elementów.

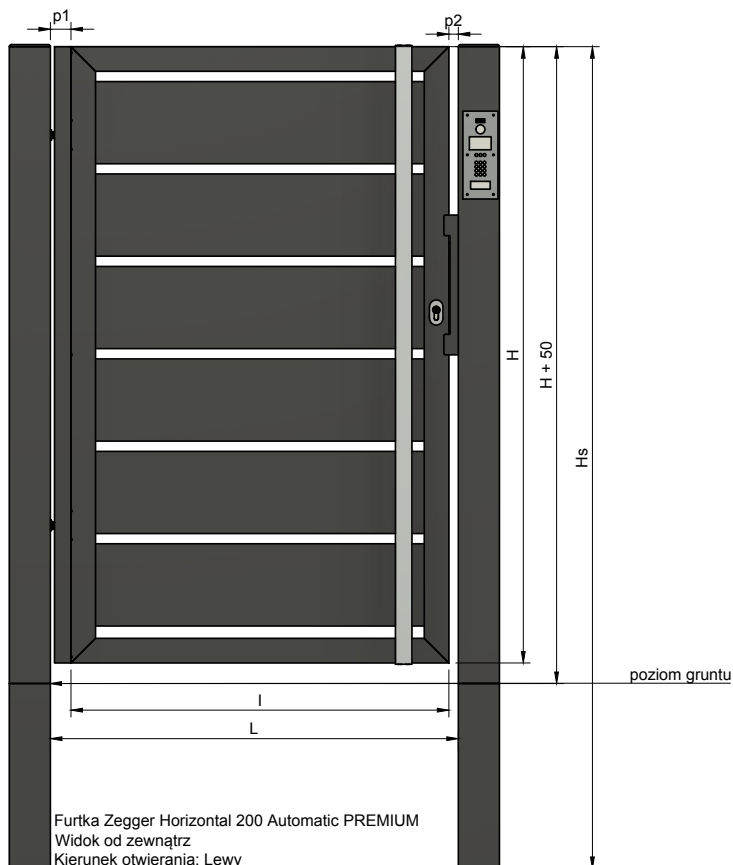

## Wyposażenie standardowe

I.p	Nazwa części	Automatic
1	Rama skrzydła w konstrukcji z profili 60x40 [mm]	☑
	Wypełnienie: profil stalowy 200 x 20 [mm] spawany do konstrukcji ramy	☑
2	1 x Słup z nitonakrętkami standardowy o przekroju jak w tabeli str. 6	☑
3	1 x Słup odbojnikowy standardowy o przekroju jak w tabeli str. 6	☑
4	2 x Zaślepka wewnętrzna do słupów	☑
5	2 x zawias regulowany M16*	☑
6	Zamek patentowy kpl. ze śrubami montażowymi	☑
7	Wkładka bębnekowa mosiądz - nikiel	☑
8	Zaślepki na wkładkę bębnekową	☑
9	Pochwyty dwustronny stal nierdzewna,	◆
9a	Klamka – gałka stal nierdzewna	☑
10	Kasetka elektrozaczeptu z odbojnikiem	☑
11	Elektrozaczep	◆
12	Domofon / wideodomofon	◆
13	Listwa maskująca (prawa lub lewa w zależności od kierunku otwierania furtki)	◆
13	Kierunek otwierania furtki patrząc od ulicy: lewa do wewnątrz (L), prawa do wewnątrz (P)	☑
<b>Powłoka antykorozyjna</b>		
15	Zabezpieczenie antykorozyjne ocynk galwaniczny + RAL standard	☑
16	Inny kolor z palety RAL (opcja dodatkowa)	◆
<b>Dyrektywy i normy</b>		
17	Zgodne z normą EN 12341 - 1	☑
18	Techniczna deklaracja zgodności producenta	☑

\*w przypadku skrzydeł mocowanych do konstrukcji z bloczków, zawiasy wydawane są z płytkami montażowymi

☑ występuje w standardzie ◆ opcja dodatkowa

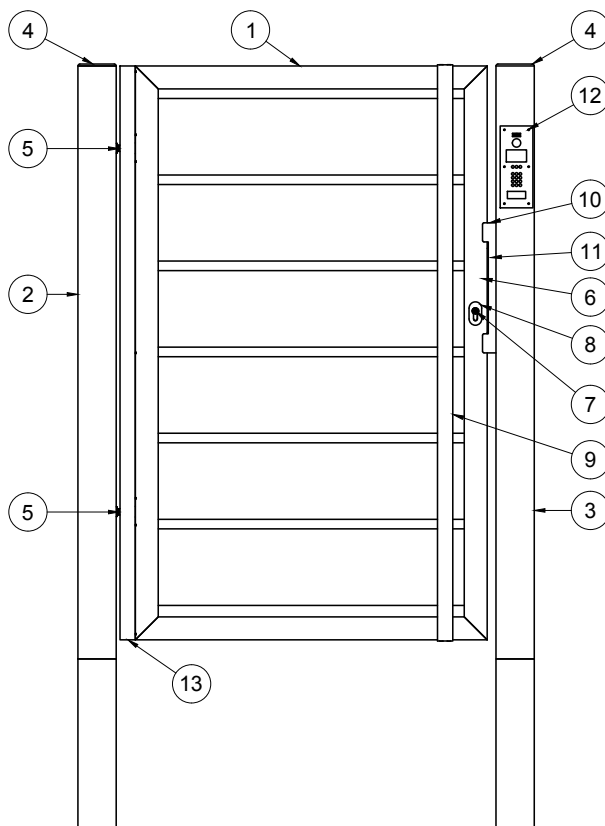



1. Rama skrzydła w konstrukcji 60x40 [mm]  
Wypełnienie: profil 200 x 20 spawany w konstrukcji ramy



3. Słupek z nitonakrętką o przekroju i wysokości zgodnej z tabelą ze strony nr 6



2. Słupek odbojnikowy gładki o przekroju i wysokości zgodnej z tabelą ze strony nr 6

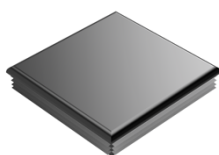

4. Zaślepka wewnętrzna wciskana



5. Zawias regulowany M16



6. Zamek patentowy ZW 72/50



7. Wkładka bębnowa 30/30



8. Zaślepka na wkładkę bębnową  
9a. Klamka – gałka nierdzewna



9. Pochwyty dwustronny nierdzewny



10. Kasetka elektrozaczepu  
11. Elektrozaczep



12. Domofon / wideodomofon



13. Listwa maskująca

## Automatyka

Nasze produkty spełniają najwyższe standardy jakości i bezpieczeństwa, co zapewnia komfort i niezawodność użytkowania na co dzień. Wybierając nasze bramy automatyczne, mają Państwo pewność, że wszystkie elementy są ze sobą w pełni kompatybilne, co przekłada się na ich długą żywotność i bezawaryjność.

### Kompatybilność:

Nasze bramy automatyczne są kompatybilne z większością automatów do bram przesuwnych dostępnych na rynku. Dla zapewnienia pełnej funkcjonalności oraz niezawodności działania, zalecamy wybór naszych rekomendowanych automatów. Bramy, które produkujemy, są testowane właśnie na automatach, które proponujemy, co gwarantuje ich bezproblemowe działanie.

### Integracja i Personalizacja:

Dzięki współpracy z wyselekcjonowaną grupą producentów automatów, jesteśmy w stanie zintegrować bramę zgodnie z indywidualnymi potrzebami naszych klientów. Nasze rozwiązania są elastyczne i mogą być dostosowane do specyficznych wymagań każdego użytkownika.

### Bezpieczeństwo:

Zalecamy wyposażenie bramy we wszystkie niezbędne komponenty zapewniające bezpieczne korzystanie. W skład zestawu powinny wchodzić: automat wraz z centralką sterującą, fotokomórka, lampa lub sygnalizator świetlny, odbojnik otwarcia bramy zapewniające jej prawidłowe zatrzymanie się podczas otwarcia.

## Charakterystyka napędów zalecanych do bram skrzydłowych

Model bramy	Model napędu	Intensywność pracy	Zasilanie silnika	Prędkość posuwu	Centralka sterująca	Aplikacja	W zestawie	Pozycje krańcowe
Bramy skrzydłowe Zegger HORIZONTAL	Tousek SWING X	Posesja prywatna	230 V	11 mm/sek.	TAK	Dodatkowy moduł	2 x pilot 1 x kpl. fotokomórka	Ustawienie w pamięci napędu
	CAME AXI	Praca intensywna	230 V	15 sek. do 90st.	TAK	Dodatkowy moduł	1 x pilot 1 x kpl. fotokomórka	Odbojniki krańcowe

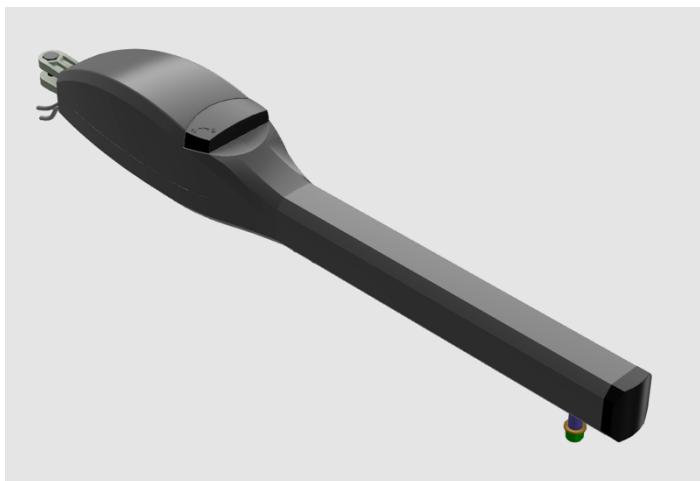

Automat bramy skrzydłowej  
SWING X

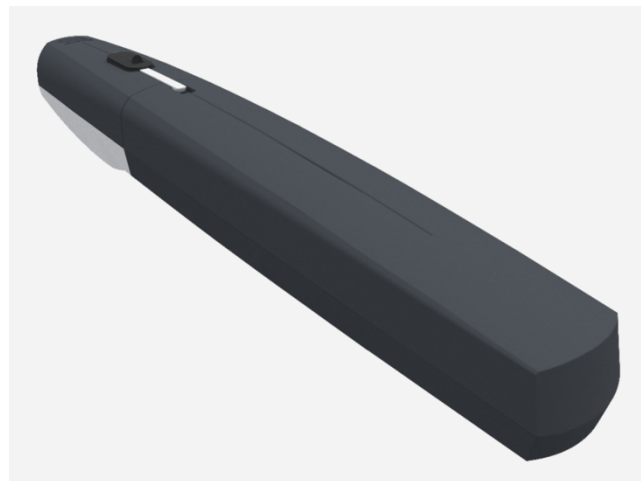

Automat bramy skrzydłowej  
AXI



# Producent małej architektury

Zegger to producent ogrodzeń specjalizujący się w dostarczaniu wysokiej jakości systemów ogrodzeniowych, które można uznać za małą architekturę. Nasze ogrodzenia cechują się modernistycznym wzornictwem oraz wzornictwem przemysłowym, łącząc w sobie prostotę z funkcjonalnością.

Stosujemy zasadę „forma wynika z funkcji”, dzięki czemu nasze produkty są nie tylko estetyczne, ale również funkcjonalne i trwałe. Z naszej oferty skorzystać mogą zarówno firmy, jak i indywidualni klienci poszukujący niezawodnych i trwałych rozwiązań. Nasze ogrodzenia cechują się nie tylko funkcjonalnością, ale również estetyką wykonania.

#### Biuro

Zegger Sp. z o.o.  
Ul. Lęborska 3B  
80-386 Gdańsk

#### Produkcja

Ul. Skandynawska 23  
84-120 Władysławowo



Produkty zaprezentowane w materiale niejednokrotnie posiadają wyposażenie specjalnie i nie zawsze są zgodne z wykonaniem standardowym. Prezentowane rysunki są rysunkami poglądowymi i mogą różnić się częściowo od wyglądu rzeczywistego. Karta techniczna nie stanowi oferty w rozumieniu Kodeksu Cywilnego. Producent zastrzega sobie prawo do dokonywania zmian, UWAGA: Kolory i wybarwienia szkła zaprezentowane w karcie technicznej należy traktować wyłącznie poglądowo, Wszelkie prawa zastrzeżone, Powielanie i wykorzystywanie również częściowe tylko za zgodą ZEGGER TECH Sp. z o.o.